

KYTKENTÄKAAVIO SM-286-4

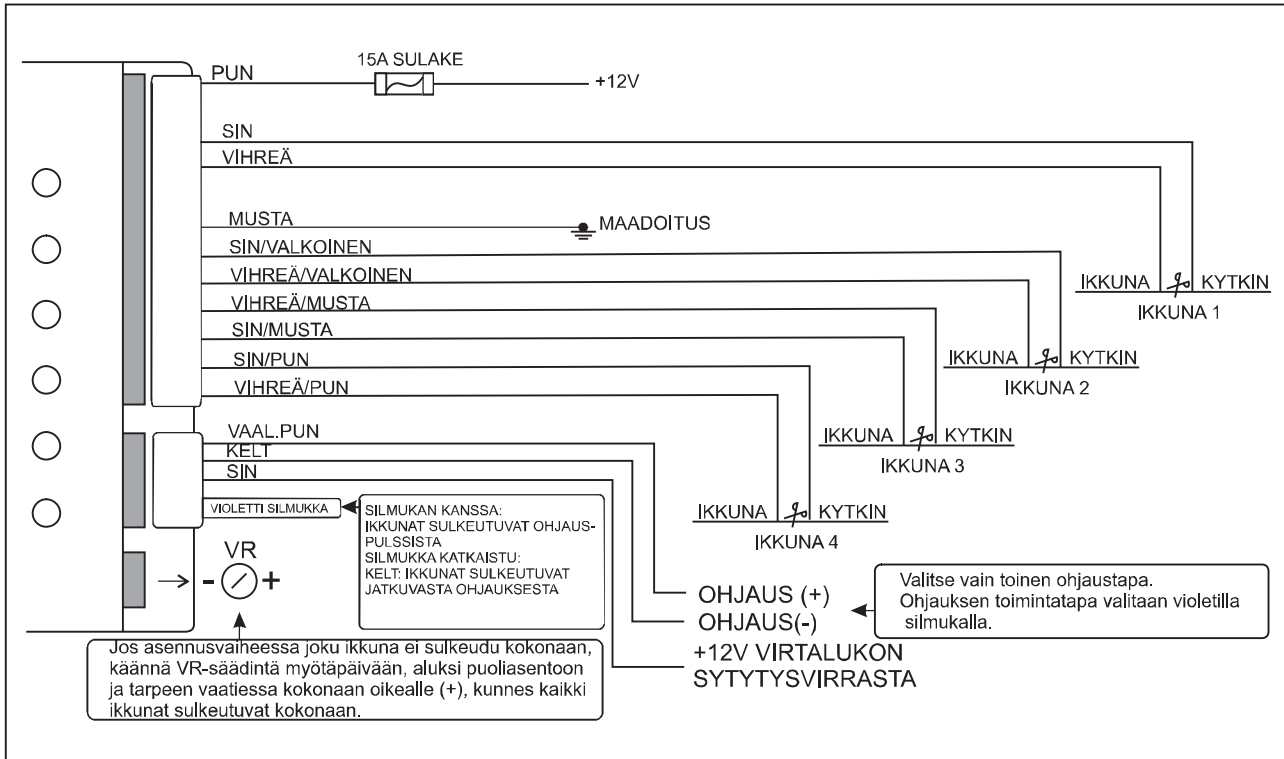

Keltainen / vaaleanpunainen johto aktivoivat ikkunoiden sulkemisen, johdon käyttämä ohjaustapa valitaan violetilla silmukalla. Silmukan ollessa ehjä, valittu johto aktivoidaan lyhyellä pulssilla (Joko maadoittamalla keltainen johto tai tuomalla +12V pulssi vaaleanpunaiseen. Käytä vain jompaa kumpaa tapaa!). Silmukan ollessa katkaistu, tulee valittu johto pitää aktiivisena koko sulkemisen ajan.

Keltainen johto aktivoidaan negatiivisellä pulssilla (Maadoitus) ja vaaleanpunainen positiivisellä pulssilla (+12V).

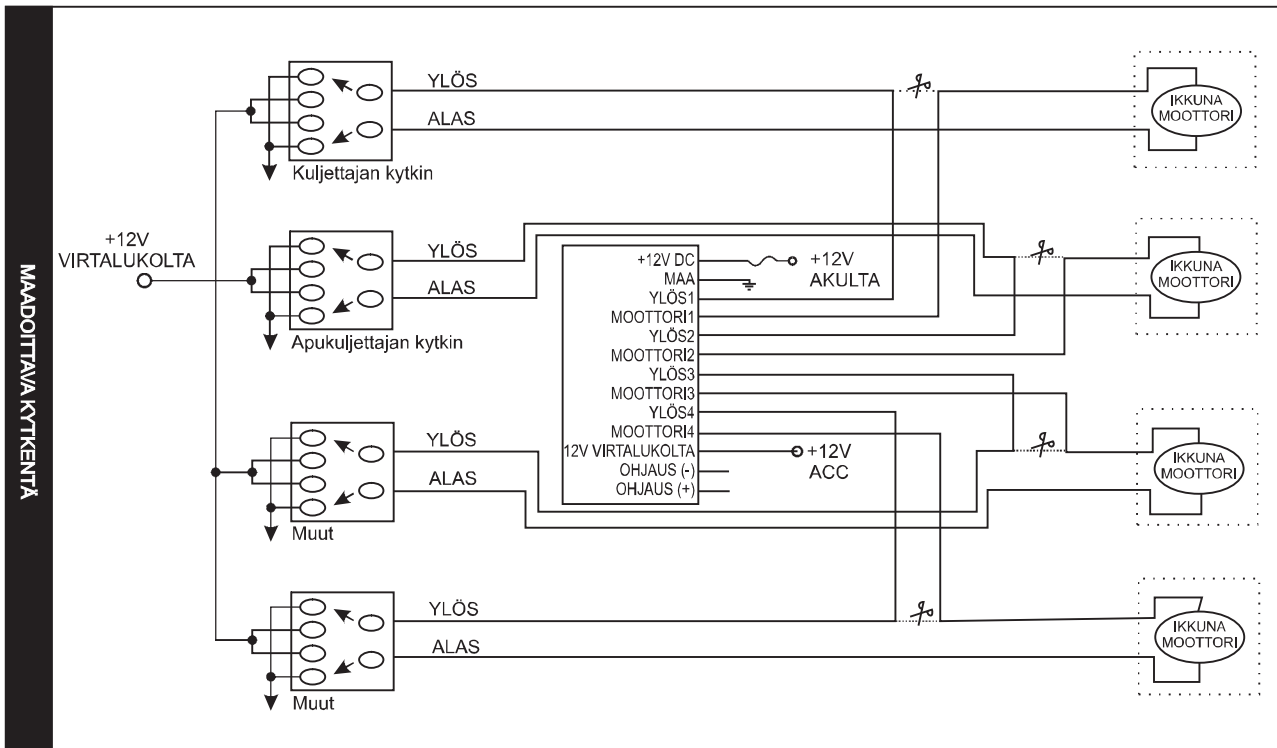

POSITIIVINEN KYTKENTÄ

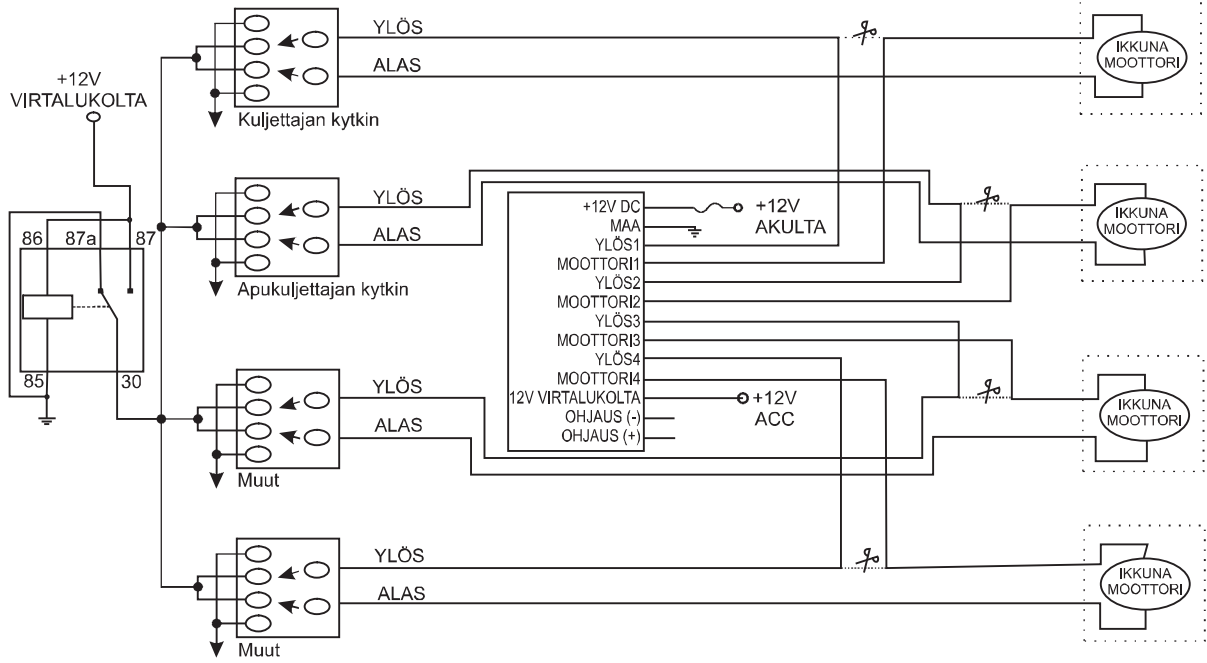

MAADOITAMA KYTKENTÄ

